

STANDARD DUO

Carrello motorizzato per due display

Monitor fino a 55" (x2).
Motore elettrico per la regolazione dell'altezza (650 mm di escursione)
Crea una configurazione a parete 2x1, l'ideale per l'utilizzo in ambito corporate e conferenze.

HMIFST-F-DUO

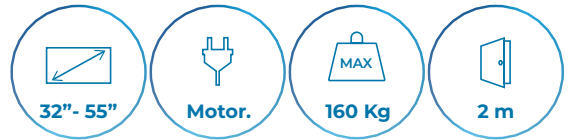

Specifiche

Ospita display da 32 a 55 pollici

La soluzione ideale per display touch in ambito education, corporate, digital signage o eventi

Agile e facile da muovere da una stanza all'altra

Escursione massima: 650 mm

Pannello decorativo anteriore in legno HMICOVER opzionale, disponibile in diversi colori.

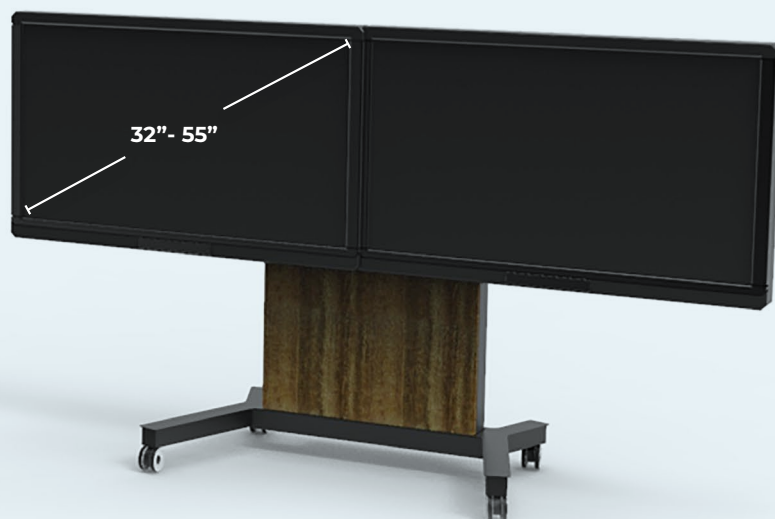

Blocco di sicurezza del monitor sulla staffa

Semplice da installare e utilizzare

Sistema di ruote con freni

Certificato CE

Accessori:

Catena passacavi in nylon per la gestione dei cavi

Vano posteriore HMICAGE per la sistemazione di piccoli dispositivi come MINI PC, access point Wi-Fi ecc.

Controllo del motore tramite app per smartphone o tablet

Funzione automatica di arresto in sicurezza quando il motore incontra un ostacolo

Dettagli del prodotto



Presa di corrente incorporata

Consente una comoda e semplice alimentazione



Funzione anticollisione (Opzionale)

Sensore integrato che minimizza il rischio di collisioni con ostacoli durante la salita/discesa.



Controllo wireless (Opzionale)

Motore controllato tramite bluetooth con app.



Gestione dei cavi (Opzionale)

Catena passacavi per garantire alimentazione mentre il dispositivo è in costante movimento.



Facilmente accessibile

102 cm di spazio tra le ruote

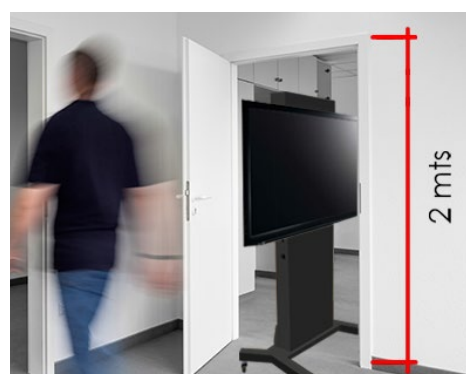

Soluzione flessibile

Facile da muovere da una stanza all'altra

Codice HMIFSTNDRD-F		
PESO E DIMENSIONI	Peso	60 kg
	Larghezza	1181 mm
	Profondità	718 mm
	Altezza	1675 mm
	Tipo di imballo	Cartone
DETTAGLI TECNICI	Numero di ruote	4
	Tipo di base	A forma di H
	Motorizzato	Sì
	Ruote bloccabili	Sì
ERGONOMIA	Regolazione dell'altezza	Sì
	Rotazione	No
	Inclinabile	No
	Gestione dei cavi	Opzionale
	Range di regolazione dell'altezza	0 - 650 mm
	Larghezza regolabile	No
	Ripiani regolabili	Opzionali
	Rullo di livellamento post-installazione	Sì
	Controllato da remoto	Controllo via cavo: sì App tramite Bluetooth: opzionale
	Telescopico	Sì
	Hub USB integrato	No
	Anticollisione	Opzionale
	Tipo di regolazione dell'altezza	Elettrico
	Interruttore On/Off	Sì

MONTAGGIO	Capienza minima dimensioni dello schermo	32"
	Peso massimo (capacità)	160 kg
	Capienza massima dimensioni dello schermo	55"
	Tipo di montaggio	Pavimento
	Compatibilità interfaccia di montaggio (min)	200 x 200 mm
	Compatibilità interfaccia di montaggio (max)	900 x 600 mm
DESIGN	Interfaccia per montaggio a pannello	200 x 200,300 x 400,300 x 300,300 x 200,400 x 200,400 x 400,400 x 300,400 x 600,600 x 200,600 x 300,600 x 400,600 x 600,600 x 500,800 x 200,800 x 400,800 x 500,800 x 600,900 x 600
	Distanza minima dal pavimento	847 mm
	Distanza massima dal pavimento	1678 mm
	Colore del prodotto	Nero
CONTENUTO DELL'IMBALLO	Orientamento	Orizzontale/Landscape
	Certificazione	CE
	Materiale della scocca	Acciaio
ALTRE CARATTERISTICHE	Manuale utente	Sì
	Telecomando portatile	Sì
	Kit di montaggio	Sì
	Contenuto dell'imballo	Struttura + base a pavimento + staffa d'installazione del display + guida all'installazione + viti-bulloni-dadi + ruote
GARANZIA		5 anni

Supporti per display VESA

Sono disponibili due diversi supporti per display

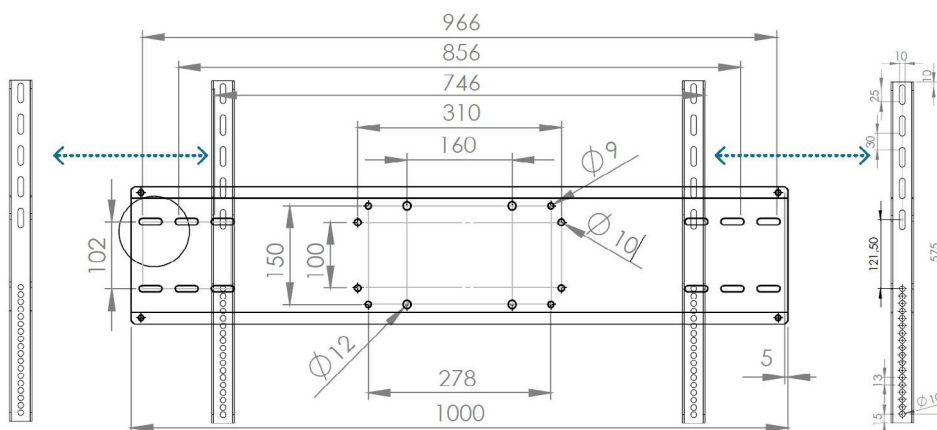

Altezza del display

Due diversi punti di fissaggio della staffa d'installazione del display

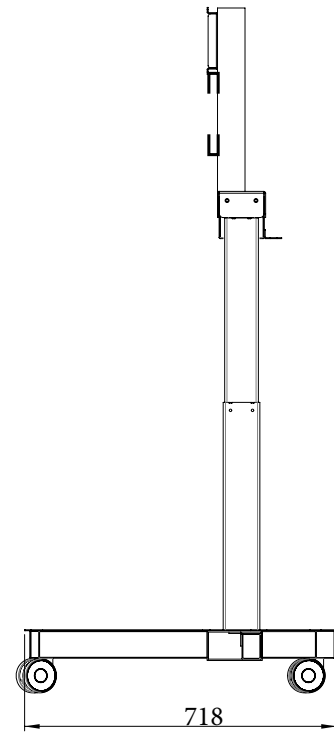
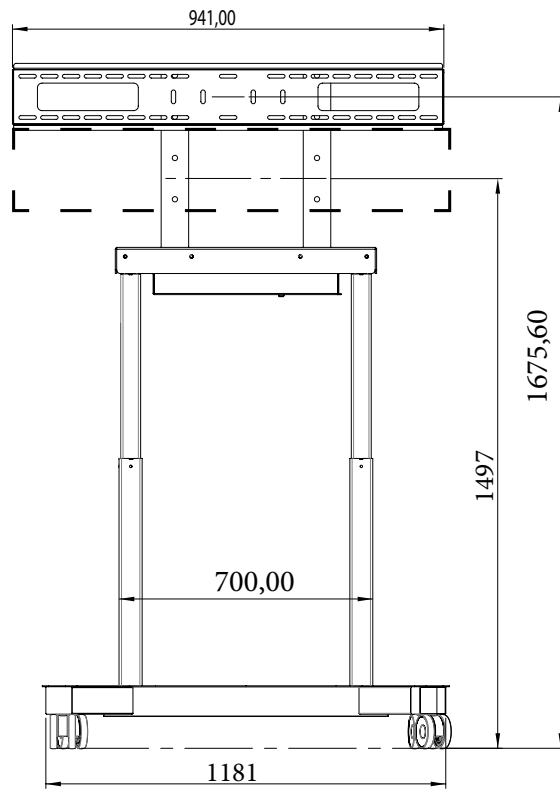

Altezza massima

Due diversi punti di fissaggio della staffa d'installazione del display

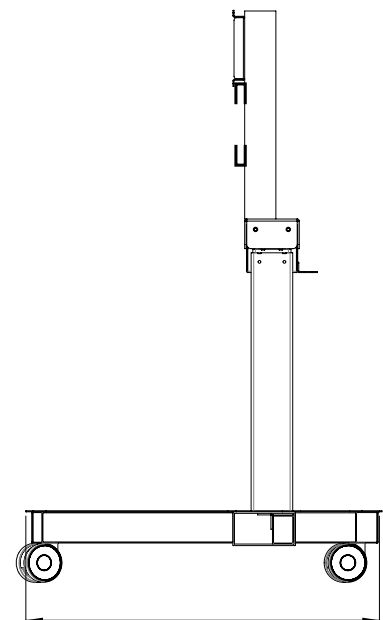
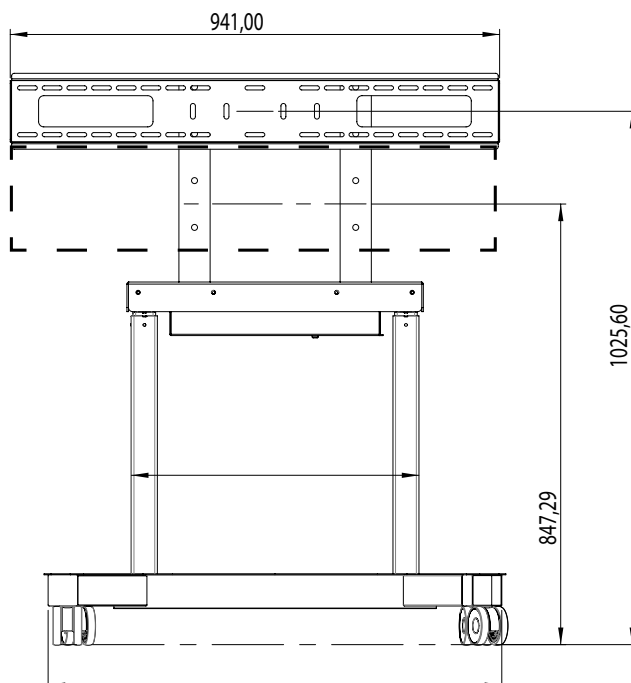

Altezza minima

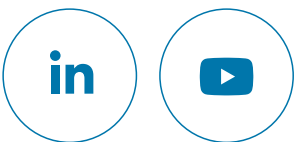

www.HELGI-europe.com

HELGI Europe
education@helgi-europe.com
business@helgi-europe.com

#T90521HMIFST-F-DUO_IT

Dealer